

クールマスターのDNAを受け継ぐシンプルモデル

COOLBOY

クールボーイ

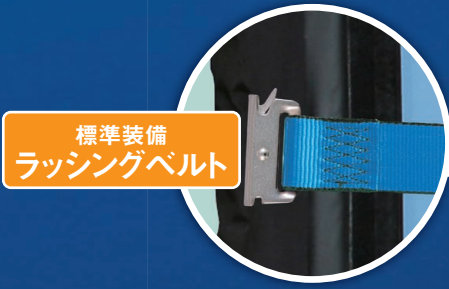

標準装備
ラッシングベルト



庫内を前後に分け
温度帯別の商品管理が可能

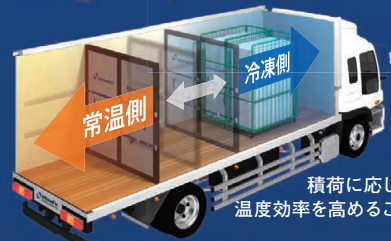

積荷に応じて移動し
温度効率を高めることが可能

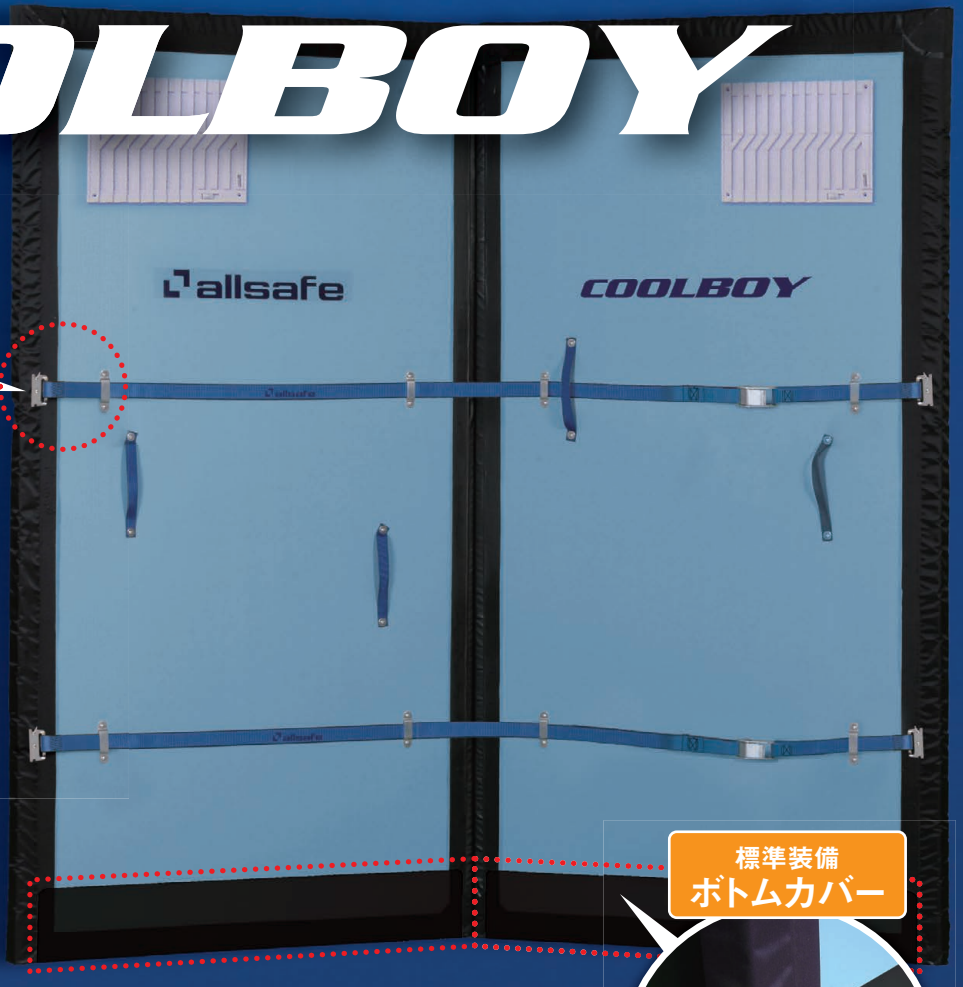

標準装備
ボトムカバー

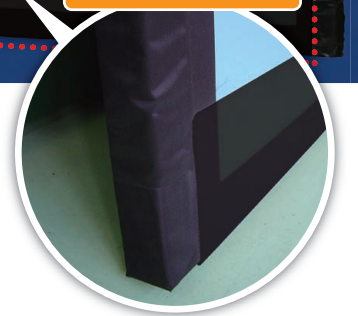

NEW

冷凍・冷蔵車用
間仕切り

CB-NA / CB-SE

クールボーイ

Improvement

従来型クールボーイから
剛性・耐久性アップに成功し
さらに軽量化を実現!

- 2m×2mで、わずか13kg!
クールマスター: 22kg(50mm厚)、30kg(75mm厚)
- ボトムカバーを標準装備!
本体と床面を保護し、摩擦を軽減。庫内の開閉もスムーズに!
- ラッシングベルト標準装備!

Specifications

CB-NA

中折れタイプ

経済性を重視した
スタンダードモデル!



CB-SE

セパレートタイプ

2分割や両開きが可能。
積荷移動をスムーズに!

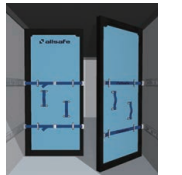

Optional Parts



ベンチレーター

- ガラリタイプ
空気循環用です



切り欠き

ボデー形状に
合わせたカット

※仕様は改良のため予告なく変更することがあります
記載内容は、2014年9月現在のものです

オールセフ株式会社

〒231-0062 横浜市中区桜木町1-1-8 日石横浜ビル9F TEL.045-681-8171 FAX.045-681-8170

<http://www.allsafejapan.com/>

CAT-052-2015/07

COOLBOY クールボーイ注文書

ご注文にはこの用紙をコピーしてFAXしてください。ご記入は太線枠内をお願いします。

注文日		注文No.		AJ受注No.	
納期		数量		出荷日	
貴社名				御担当者	
納品先				御担当者	
住所	〒 -			T E L	
				F A X	

① ご希望のタイプをお選びください。 ※ご注文は、発注記入欄に○印を付けてください。

<input type="checkbox"/> [本体タイプ] 中折れ	製品記号: CB-NA	<input type="checkbox"/> [本体タイプ] セパレート	製品記号: CB-SE
--------------------------------------	-------------	--	-------------

② ご希望の組み合わせをお選びください。 ※ご注文は、記入欄に○印を付けてください。

<input type="checkbox"/> 本体のみ	<input type="checkbox"/> ガラリ2個	<input type="checkbox"/> ガラリ1個+切り欠き1箇所	<input type="checkbox"/> ガラリ2個+切り欠き1箇所	<input type="checkbox"/> 切り欠き1箇所	<input type="checkbox"/> その他(※1)

(※1) その他の仕様については図面等をお送りください。

③ ご希望のオプションをお選びください。 ※ご注文は、記入欄および左右いずれかに○印を付けてください。

<input type="checkbox"/> ガラリ	製品記号: VG	<input type="checkbox"/> 切り欠き	カット寸法:	カット寸法が直角でない場合はご記入下さい
左・右	※左右のご指示がない場合は両方となります。	左・右	高さ[mm]	
			横幅[mm]	

④ 車輻に合わせて製作いたしますので寸法を、ご記入下さい。

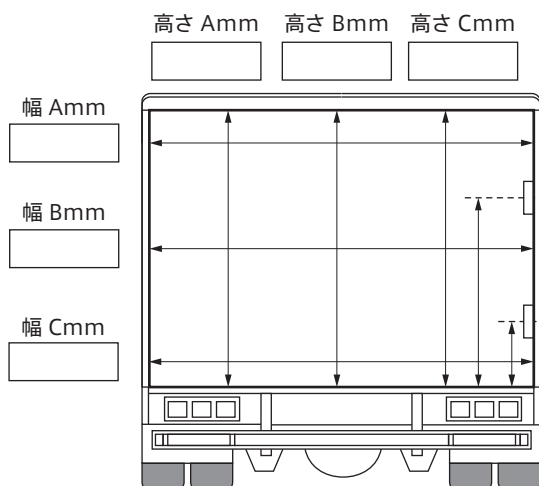

- ★クールボーイとトラックボデー庫内との密着を高め、より高い温度制御を得るために、寸法の一番大きなところを正確に計測してください。
- ★現在ご使用中のトラックには、変形のおそれがございますので、縦横3ヶ所の計測をお願いいたします。
- ★上部コーナーが直角でない場合は、寸法をご記入ください。
- ★全ての仕様にラッシングベルトとボトムカバー(下部保護用樹脂カバー)が標準装備されます。

ご注意 ★寸法の計測違いによる手直しは別途費用がかかりますので正確に測定ください。

その他、仕様に関するご要望をお書きください：



オールセフ株式会社

〒231-0062
横浜市中央区桜木町 1-1-8 日石横浜ビル 9F
TEL.045-681-8171 FAX.045-681-8170

<http://www.allsafejapan.com/>



ISO 9001
JQA-QM11841
本社・東北工場
九州小倉工場



ISO 14001
JQA-EM5283
本社・東北工場



JIS Q 9100
JQA-AS0071
航空機用座席固定具
本社・東北工場



当社は、国際規格ISO9001・14001の認証取得により、高品質の製品の提供及び環境の負荷低減へ継続的な改善を実施しています。

記載内容は、2015年7月現在のものです

東北支店
〒989-6225 宮城県大崎市古川塚目字石名坂37-1
TEL.0229-23-8500 FAX.0229-23-8502

関西支店
〒530-0043 大阪市北区天満1-3-21 ニチレイ天満橋ビル3F
TEL.06-6948-6151 FAX.06-6948-6157

九州支店
〒812-0893 福岡県福岡市博多区那珂3-5-18
TEL.092-292-8491 FAX.092-292-8378

※仕様は改良のため予告なく変更することがあります